

OAM-1 OSŁONA ANTYRADIACYJNA - METEO



OPIS:

- Dla ochrony czujników temperatury i wilgotności względnej przed wpływem zjawisk atmosferycznych takimi jak: promieniowanie słoneczne (cieplne) czy opady atmosferyczne.
- Zapewnia swobodną wymianę powietrza z otoczeniem.
- Umożliwia instalację każdego typu czujnika temperatury i/lub wilgotności powietrza. (np. PT-100, HMP-45D)
- Wykonana z wysokiej jakości materiałów, malowana proszkowo, zapewnia wieloletnie użytkowanie bez wpływu niekorzystnych zjawisk jak np. rdza.
- Dzięki uniwersalnemu uchwytowi - może być zainstalowana na odpowiedniej wysokości nad poziom gruntu, lub w inny sposób wygodny dla zamawiającego.

WYMIARY: ok. 16x16x30 cm

MASA: 1,2 kg

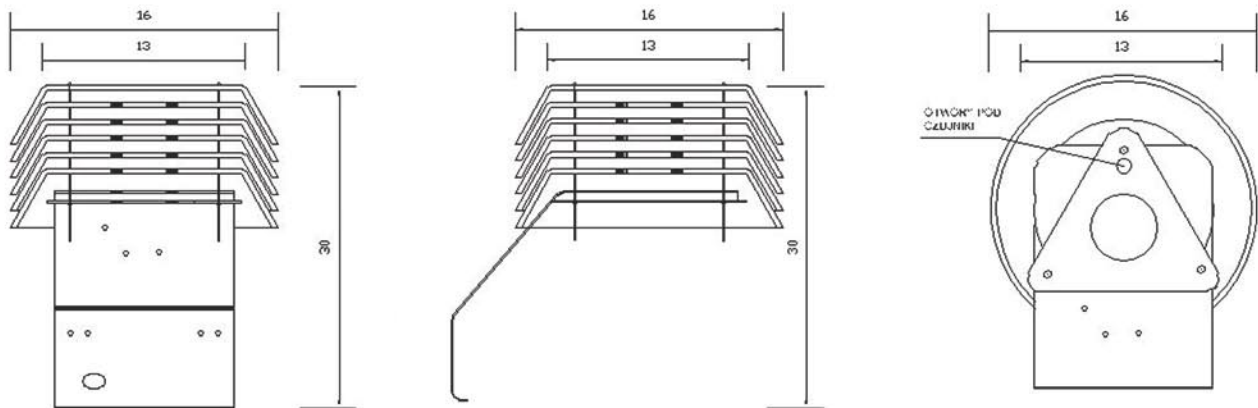

ZAMAWIANIE:

OAM-1 osłona antyradiacyjna złożona z 6 pierścieni - umożliwia instalację czujników do 12 cm długości*.

* Istnieje możliwość zamówienia indywidualnych osłon spełniających wymagania zamawiającego. W razie pytań prosimy o kontakt pod adres e-mail: biuro@tsh.com.pl

01



TELEMTRYCZNE SYSTEMY HYDROLOGICZNE

31-325 Kraków, ul. Makowskiego 20/96
tel: +48 12 378 37 55; fax: +48 12 378 37 56
www.tsh.com.pl; e-mail: biuro@tsh.com.pl